



SUNTERRA®

PUMP PRE-FILTER

OWNER'S GUIDE

PREFILTRO PARA BOMBAS

GUÍA DEL USUARIO

PRÉFILTRE DE POMPE

GUIDE DU PROPRIÉTAIRE

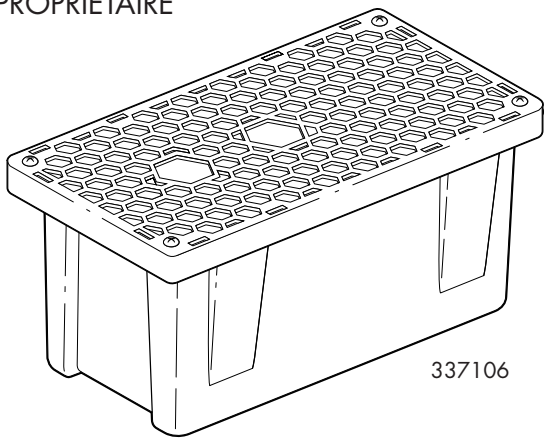

337106

TABLE OF CONTENTS

Safety Notes	01
Components	02
Installation	03
Maintenance	04

ÍNDICE DE MATERIAS

Acerca de la seguridad	05
Componentes	06
Instalación	07
Mantenimiento	08

TABLE DES MATIÈRES

Remarques relatives à la sécurité	09
Composants	10
Montage	11
Entretien	12

Congratulations on your purchase of a Sunterra Pre-Filter Box. This product will assist you in providing a healthy and clean environment for your water garden.

SAFETY NOTES

Be sure to examine all the components on the pre-filter box to identify any broken or damaged parts. Sunterra products are designed to bring you dependable performance and ideal results for your unique needs. However, failure to follow the instructions and warnings in this guide may result in product damage and/or serious injury. Sunterra will not be held liable for any damage resulting from failure to observe this guide's instructions.

Please keep the following safety tip in mind

- Always unplug the pump from the electrical outlet before retrieving or touching the pre-filter box to avoid electrical shock.

COMPONENTS

PUMP PRE-FILTER - 337106

01. Lid

02. Coarse filter

03. Fine filter

04. Tray

05. Basin

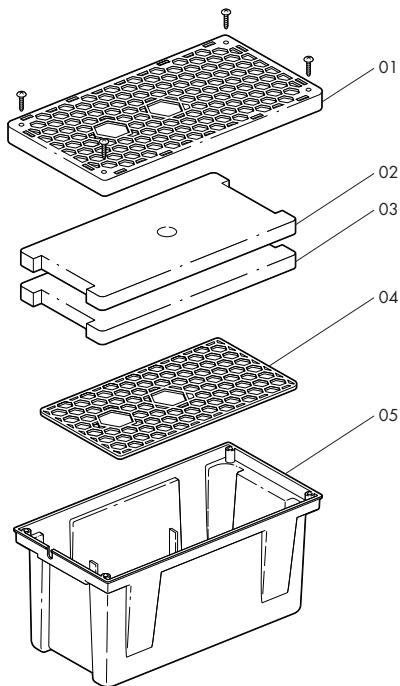

INSTALLATION

How to Install: Remove all items from the container, insert the pump, and direct the cord through the notch in the side of the tank. Attach the riser (purchased separately) to the pump and then place the two filters over the riser by stretching them around the extended tube. Place the lid on the container by slipping the riser through the hole in the center of the lid. Attach the diverter valve (purchased separately) to the top of the riser. Another riser may be added to the top of the diverter valve to attach a fountain nozzle. Tubing may also be attached to the side nozzle of the diverter valve to supply flow to a waterfall.

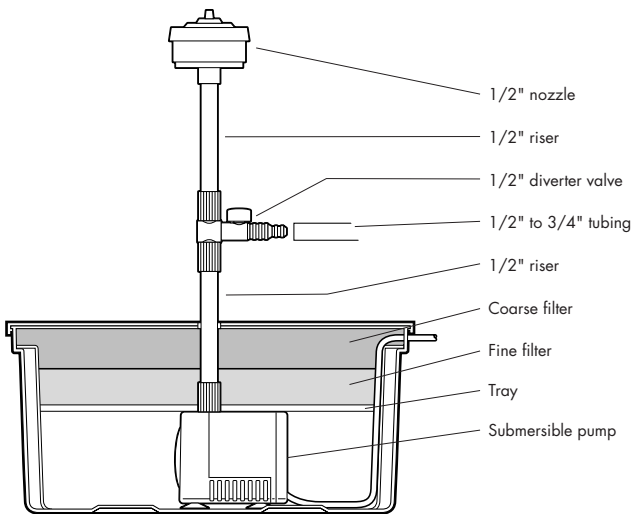

INSTALLATION (CONT.)

Place the pre-filter box on a flat area in the bottom of your pond. If the unit will not remain submerged, empty out all the air bubbles by holding the tank under water. You may need to place a stone or brick on top of the unit.

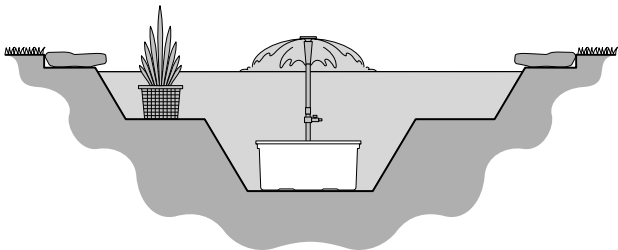

MAINTENANCE

Safety Notes: Always unplug the pump's electrical cord from the outlet before touching or removing the pre-filter box from your water garden.

Cleaning: You will need routine cleaning for the two filters. They can be removed from the filter tank and rinsed with warm water to eliminate any debris. Do not use soap or other cleaning solutions when rinsing the product.

Replacement filters: Replacement filters are available for the pre-filter box. Please see your local dealer.

Felicitaciones por su compra. La caja del prefiltro Sunterra lo ayudará a lograr un ambiente limpio y saludable en su jardín acuático.

ACERCA DE LA SEGURIDAD

Asegúrese de examinar todos los componentes en la caja del prefiltro para identificar si hay piezas rotas o dañadas. Los productos Sunterra están diseñados para ofrecer un rendimiento confiable y resultados ideales que satisfarán todas sus necesidades. Sin embargo, si no se siguen las instrucciones y advertencias de esta guía, se pueden producir averías en el producto y lesiones graves. Sunterra no se hará responsable de ningún daño ocasionado por no seguir las instrucciones de esta guía.

Recuerde tener en cuenta los siguientes consejos sobre la seguridad

- Siempre desenchufe la bomba de la toma de corriente antes de sacar o tocar la caja del prefiltro para evitar que se produzca una descarga eléctrica.

COMPONENTES

PREFILTRO PARA BOMBAS - 337106

01. Tapa

02. Filtro de malla ancha

03. Filtro fino

04. Bandeja

05. Cubeta

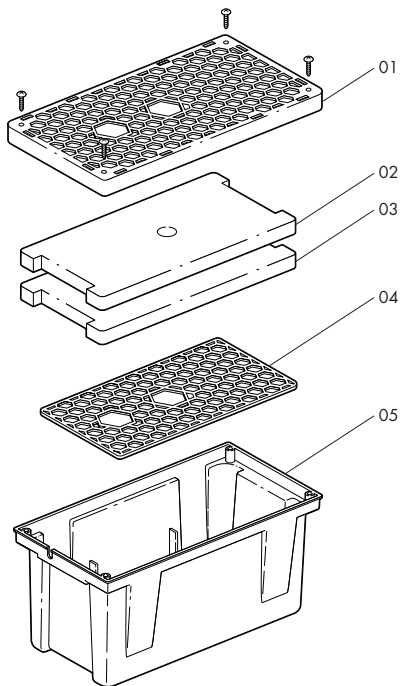

INSTALACIÓN

Cómo realizar la instalación: Quite todos los elementos del recipiente, inserte la bomba y saque el cable por la muesca que se encuentra al costado del depósito. Fije el tubo elevador (se vende por separado) a la bomba y luego coloque los dos filtros: debe estirarlos para formar un orificio por donde pasar el tubo elevador. Coloque la tapa sobre el recipiente, deslice el tubo elevador por el orificio en el centro de la tapa. Coloque la válvula de desviación (se vende por separado) en la parte superior del tubo elevador. Puede agregar otro tubo elevador en la parte superior de la válvula de desviación para anexas una boquilla para fuentes. Además puede añadir un tubo a la boquilla lateral de la válvula de desviación para suministrar agua a una cascada.

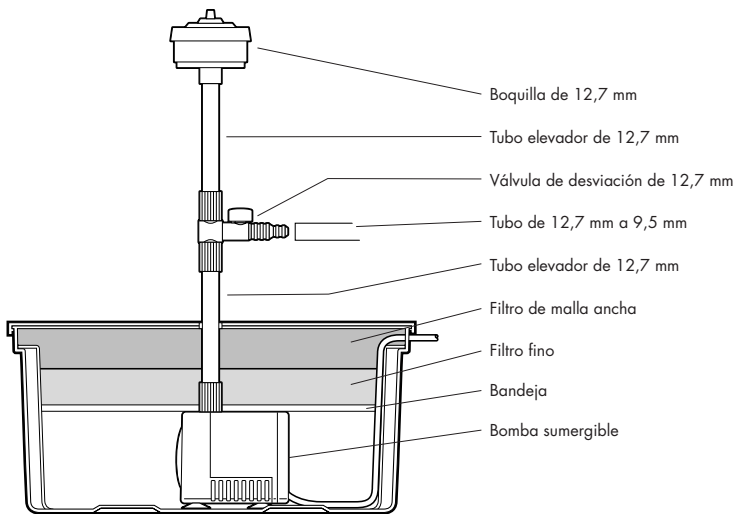

INSTALACIÓN (CONT.)

Coloque la caja del prefiltro sobre una superficie plana en el fondo del estanque. Si la unidad no va a permanecer sumergida, mantenga el depósito bajo el agua hasta eliminar todas las burbujas de aire. Puede colocar una piedra o un ladrillo encima de la unidad para mantenerla sumergida.

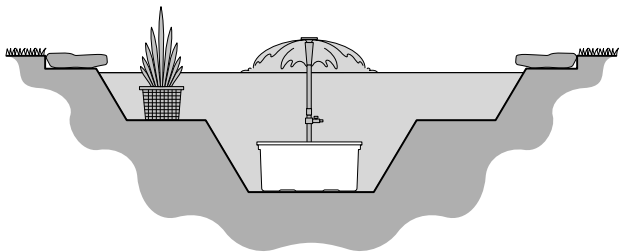

MANTENIMIENTO

Acerca de la seguridad: Siempre desenchufe el cable de alimentación de la bomba de la toma de corriente antes de tocar o quitar la caja del prefiltro de su jardín acuático.

Limpieza: Necesitará realizar una limpieza periódica de los dos filtros. Puede sacarlos del depósito de filtros y enjuagarlos con agua caliente para eliminar residuos. No utilice jabón u otras soluciones limpiadoras cuando enjuaga el producto.

Filtros de reemplazo: Disponemos de filtros de reemplazo para la caja del prefiltro. Sírvase consultar con su vendedor.

Félicitations pour votre achat d'une boîte de préfiltre Sunterra. Ce produit vous permettra de maintenir un environnement sain et propre pour votre jardin aquatique.

REMARQUES RELATIVES À LA SÉCURITÉ

Veillez à examiner tous les produits de la boîte de préfiltre afin de vérifier qu'il ne comporte aucune pièce brisée ou endommagée. Les produits Sunterra sont conçus pour un rendement fiable et des résultats convenant parfaitement à vos besoins particuliers. Toutefois, ne pas se conformer au mode d'emploi et aux avertissements du présent guide peut entraîner l'endommagement du produit et/ou des lésions graves. Sunterra rejette la responsabilité de tout dommage résultant de l'inobservation des prescriptions du présent guide.

Veillez garder les conseils de sécurité suivants à l'esprit.

- Afin d'éviter toute électrocution, dépriser toujours la pompe avant de récupérer ou de toucher la boîte préfiltre.

COMPOSANTS

PRÉFILTRE DE POMPE - 337106

01. Couvercle

02. Filtre grossier

03. Filtre fin

04. Plateau

05. Bassin

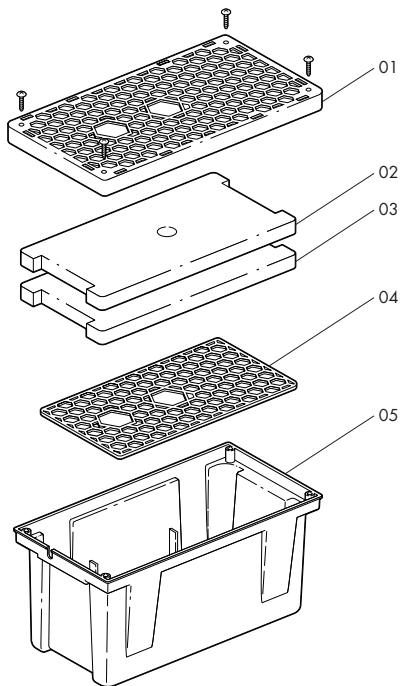

MONTAGE

Pour monter : Retirer tous les articles du récipient, introduire la pompe et passer le cordon dans l'encoche située sur le côté du réservoir. Fixer la colonne montante (vendue séparément) à la pompe puis placer les deux filtres sur la colonne montante en les étirant autour du tube prolongé. Placer le couvercle sur le récipient en glissant la colonne montante à travers le trou situé au centre du couvercle. Fixer l'inverseur (vendu séparément) au sommet de la colonne montante. Une autre colonne montante peut être ajoutée au sommet de l'inverseur pour y fixer une buse de fontaine. Une tuyauterie peut également être fixée à la buse latérale de l'inverseur pour alimenter une chute d'eau.

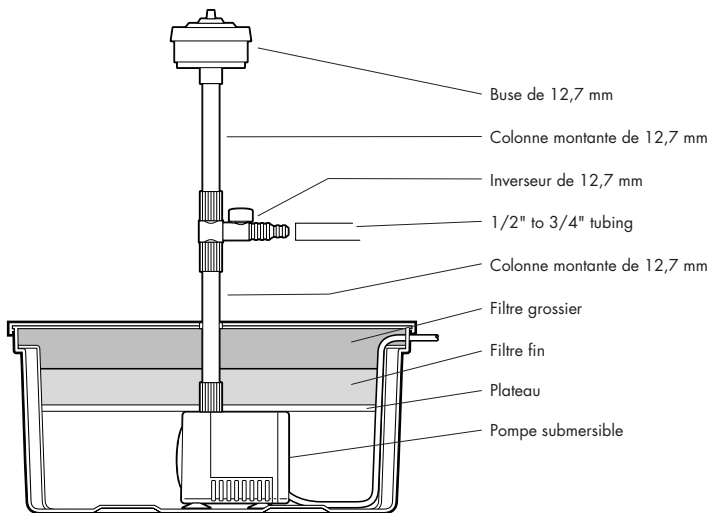

MONTAGE (CONT.)

Placer la boîte de préfiltre sur un endroit plat au fond du bassin. Si l'appareil ne demeure pas submergé, expulser toutes les bulles d'air en maintenant le réservoir sous l'eau. Il pourra s'avérer nécessaire de placer une pierre ou une brique sur l'appareil.

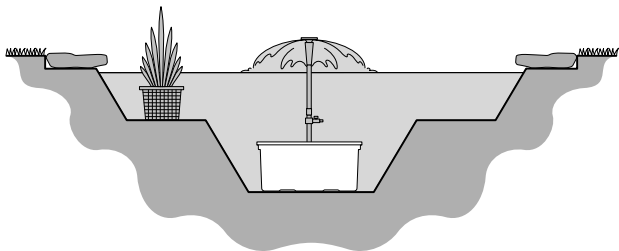

ENTRETIEN

Remarques relatives à la sécurité : Dépriser toujours le cordon d'alimentation de la pompe avant de toucher ou de retirer la boîte de préfiltre du jardin aquatique.

Nettoyage : Il sera périodiquement nécessaire de procéder à un nettoyage des deux filtres. On peut les retirer du réservoir de filtre et les rincer dans de l'eau tiède pour supprimer tout débris. Ne pas utiliser de savon ou d'autres solutions de nettoyage lors du rinçage du produit.

Filtres de rechange : Des filtres de rechange pour la boîte de préfiltre sont disponibles. Consulter le concessionnaire local.

Experience Sunterra...

Sienta con Sunterra...

Essayez Sunterra...

www.sunterrausa.com

Sunterra, L.L.C.
5901 W. War Memorial Drive
Peoria, IL 61615
www.sunterrausa.com

© 2004 Sunterra, L.L.C.
ALL RIGHTS RESERVED

Sunterra,  SUNTERRA[®]
and sun design 
are registered trademarks
of Sunterra, L.L.C.